

3628..



DE (Deutsch)	Gebrauchsanleitung	5
EN (English)	Instructions for Use	11
FR (Français)	Mode d'emploi	17

Ersatzteile	Spare Parts	Pièces de Rechange
Reserve-onderdelen	Piezas de repuesto	Peças sobressalentes
Pezzi di ricambio	Reservdelar	Reservedeler
Varaosat	Reservedele	Części zamienne
Rezerves daļas	Varuosade	Atsarginės detaļės

3628..

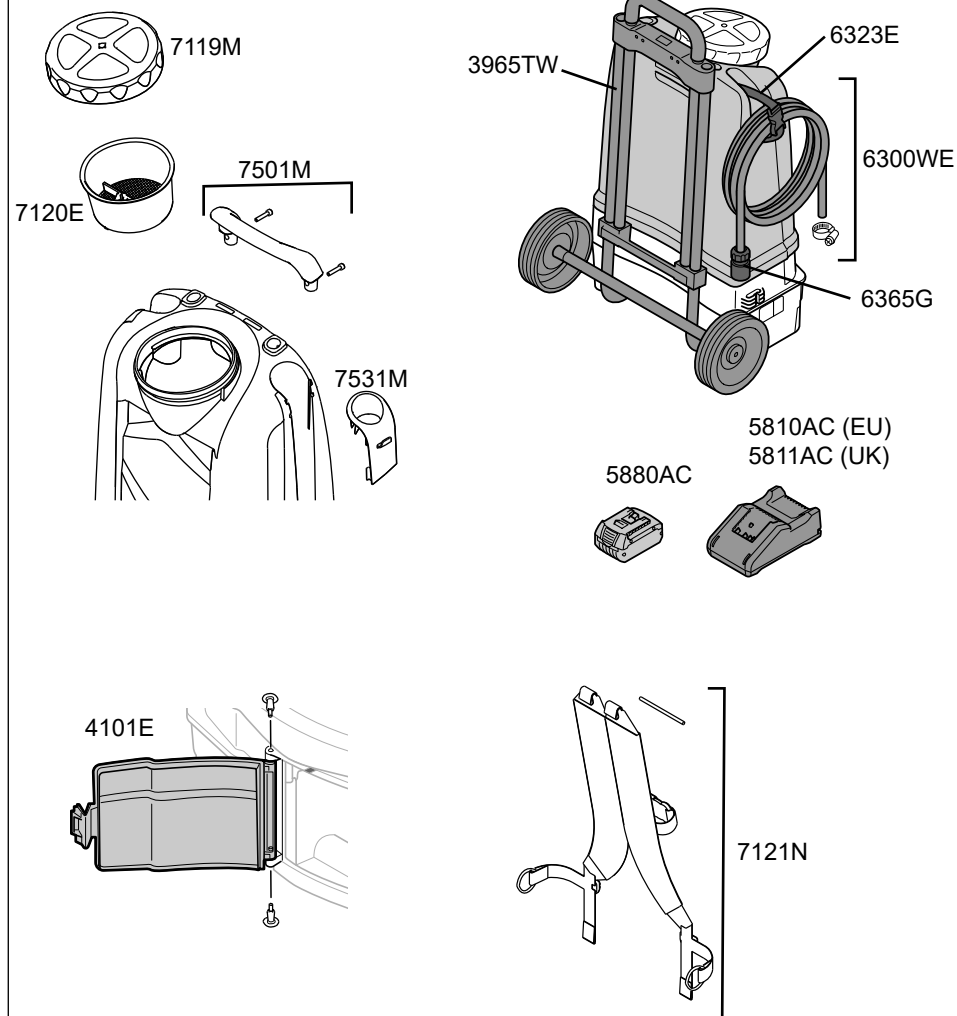

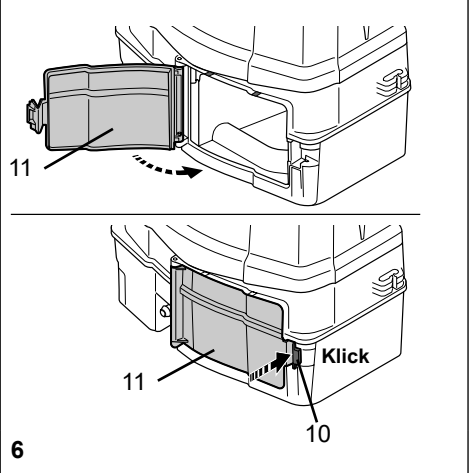
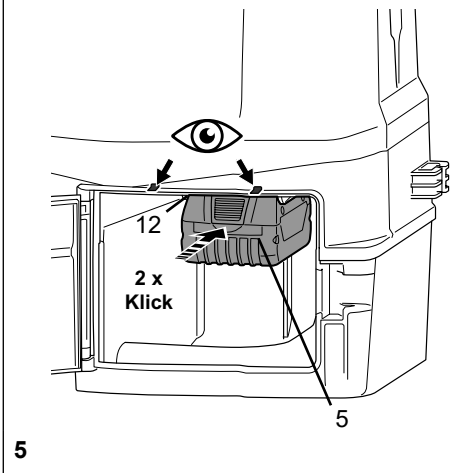
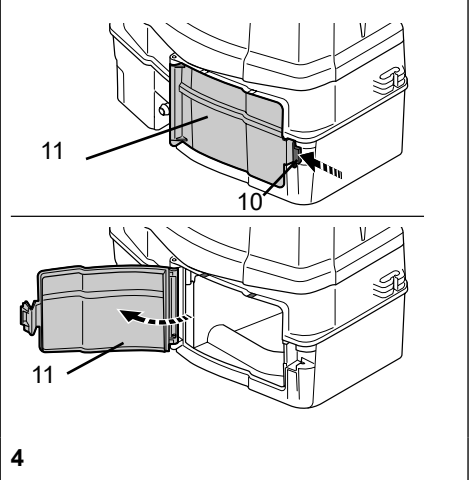
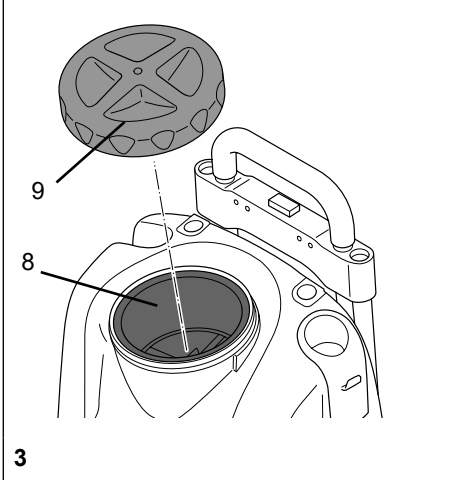
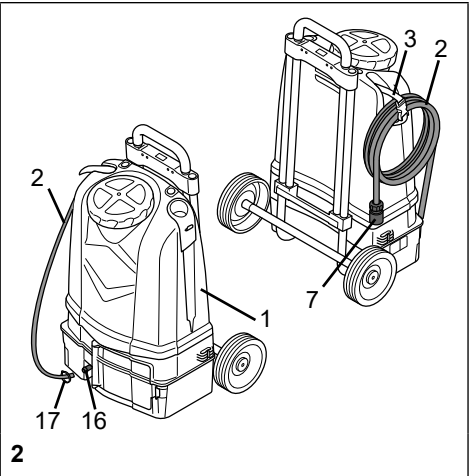
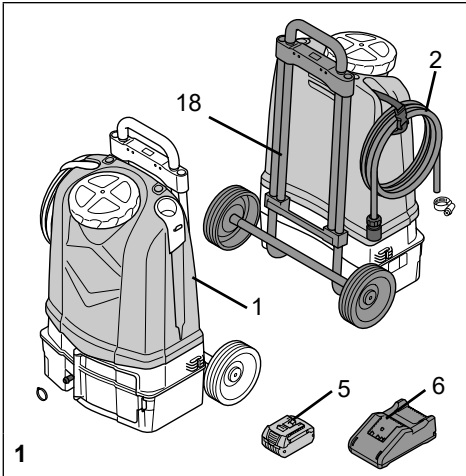

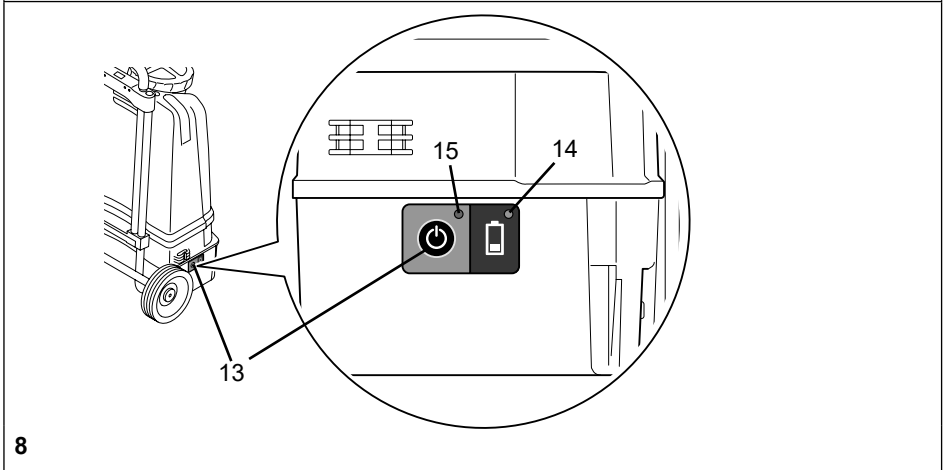
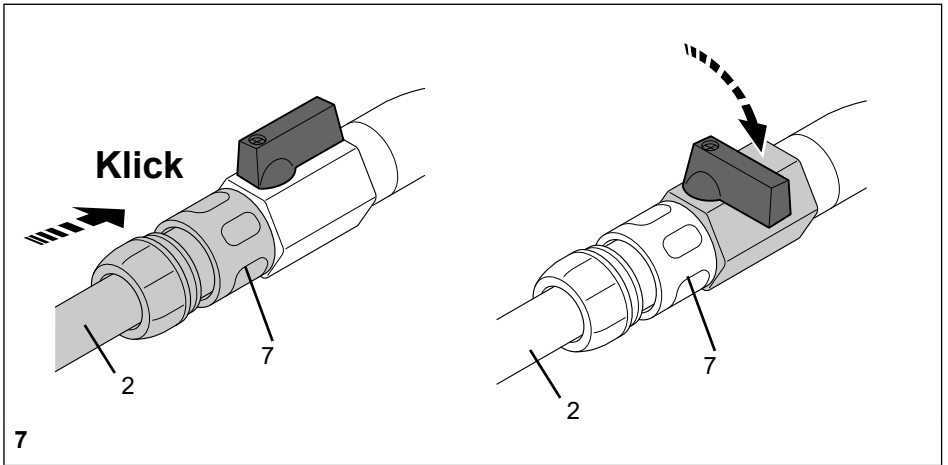

Sicherheit



Mit dem Gerät dürfen nur geschulte, gesunde und ausgeruhte Personen arbeiten. Sie sollen nicht unter dem Einfluss von Alkohol, Drogen oder Medikamenten sein. Kinder und Jugendliche dürfen das Gerät nicht benutzen. Bewahren Sie das Gerät kindersicher auf.

Treffen Sie Vorsorge gegen Missbrauch bei Benutzung gefährlicher Mittel.

Dieses Gerät ist nicht dafür bestimmt, durch Personen (*einschließlich Kinder*) mit eingeschränkten physischen, sensorischen oder geistigen Fähigkeiten oder einem Mangel an Erfahrung und/oder Wissen benutzt zu werden, es sei denn, sie werden von einer für ihre Sicherheit verantwortliche Person beaufsichtigt.

Dieses Gerät kann von Kindern ab 8 Jahren und darüber, sowie von Personen mit eingeschränkten physischen, sensorischen oder geistigen Fähigkeiten oder Mangel an Erfahrung und Wissen benutzt werden, wenn sie beaufsichtigt oder bezüglich des sicheren Gebrauchs des Geräts unterwiesen wurden und die daraus resultierenden Gefahren verstehen.

Kinder dürfen mit dem Gerät nicht spielen.

Kinder sind zu beaufsichtigen, um sicherzustellen, dass sie nicht mit dem Gerät spielen. Die Reinigung und Anwenderwartung darf nicht von Kindern ohne Aufsicht durchgeführt werden.

→ **Unfallgefahr!**



Tragen Sie beim Umgang mit gefährlichen Stoffen geeignete Schutzkleidung, Schutzbrille und Atemschutz nach geltenden nationalen Vorschriften. Tragen Sie Sicherheitsschuhe, die mindestens der Sicherheitsklasse S2 entsprechen.



Bei Glätte, Nässe, Schnee, Eis, an Hängen und bei unebenem Gelände besteht Rutsch- und Stolpergefahr.



Das Gerät ist sehr schwer. Benutzen Sie es auf einem stabilen und ebenen Platz.

→ **Unfallgefahr!**



Lassen Sie das Gerät nicht unter Druck und/oder in der Sonne stehen. Stellen Sie sicher, dass das Gerät nicht über die maximale Betriebstemperatur erwärmt wird (→ *Tabelle 1*).

Schützen Sie das Gerät vor Frost und Ammoniak.



Das Gerät darf nur bei Temperaturen zwischen +5°C und +40°C verwendet werden.



Verwenden Sie nur original Ersatz- und Zubehörteile.

Für Schäden durch Verwendung von Fremdteilen übernehmen wir keine Haftung.

Diese Sicherheitshinweise gelten nur für 18 V Bosch-Li-Ionen AMP Share GBA Akkus. Defekte Akkus aus dem Gerät entfernen und sicher entsorgen.

Wird das Gerät über einen längeren Zeitraum unbenutzt gelagert, entfernen Sie den Akku.

Versorgungsklemmen des Akkus nicht kurzschließen.



Entsorgung: Entsorgen Sie das Spritzgerät, die Batterien und das Batterieladegerät nicht im Hausmüll. Das Spritzgerät, die Batterien und das Batterieladegerät müssen zu Ihrer örtlichen Recyclingstelle gebracht werden.



Werfen Sie verbrauchte Batterien niemals ins Feuer und zerlegen Sie sie niemals. Entsorgen Sie sie bei Ihrer örtlichen Recyclingstation.



Beachten Sie außerdem die gesonderten Hinweise zur Verwendung des Akkus sowie des Akku-Ladegerätes.

Herzlichen Glückwunsch

zu Ihrem neuen Qualitätsprodukt und Danke für das Vertrauen in unsere Marke. Ihre Zufriedenheit mit unserem Produkt und unserem Service ist uns sehr wichtig. Wir bitten um eine Rückmeldung, sollten Ihre Erwartungen nicht erfüllt sein. Unsere Adresse finden Sie auf der Titelseite dieser Gebrauchsanleitung.



Lesen Sie die Gebrauchsanleitung vor der Verwendung des Gerätes!

Bewahren Sie die Gebrauchsanleitung gut auf.

Die Gebrauchsanleitung ist ein integraler Bestandteil des Geräts und muss bei einer Weitergabe mitgegeben werden.



Beachten Sie außerdem die gesonderten Hinweise zur Verwendung des Akkus sowie des Akku-Ladegerätes.

Beim Arbeiten mit dem Gerät sind besondere Sicherheitsmaßnahmen notwendig.

Die Angaben und Abbildungen in dieser Gebrauchsanleitung dienen nur zur Orientierung und sind in keiner Weise bindend. Die Firma MESTO behält sich das Recht vor, wenn sie es für erforderlich hält, Änderungen oder Verbesserungen an ihren Produkten vorzunehmen, ohne Kunden, die ein ähnliches Modell besitzen, darüber informieren zu müssen.

Verwendung

Das MESTO-Wasserzuführgerät 3628.. ist für das Ausbringen von sauberem Wasser, insbesondere zur Staubkontrolle, bei Anbaugeräte wie: Bohrgeräten, Betonsägen, Trennschleifern etc., sowie Pflanzengießen bestimmt.



Unsachgemäße Verwendung kann zu gefährlichen Verletzungen und Umweltschäden führen.

Das Gerät darf ausschließlich im Außenbereich oder in gut durchlüfteten Räumen verwendet werden. Lassen Sie sich vom Verkäufer oder einem Sachkundigen in die Bedienung des Gerätes einweisen, falls Sie zum ersten Mal damit arbeiten.

Nicht geeignet für

- Pflanzenschutzmittel, Düngemittel
- andere Flüssigkeiten als sauberem Wasser.
- Wasser mit Temperaturen über 40 °C
- den Einsatz im Lebensmittelbereich

Unter keinen Umständen verwenden

- als Augendusche
- als Trinkwasserversorgung

Umweltschutz



Ihr Gerät enthält viele wertvolle und wiederverwertbare Rohstoffe.

Geben Sie es deshalb Ihrem Fachhändler oder einem autorisierten Händler zur ordnungsgemäßen Verwertung zurück.



Beachten Sie außerdem die gesonderten Hinweise zur Verwendung des Akkus sowie des Akku-Ladegerätes.

Lieferumfang

Behälter [1], mit Schlauchleitung [2], (Abb. 1).

Optional:

Lithium-Ionen-Akku [5], Akku-Ladegerät [6], Trolley [18] (Abb. 1).



Alternativ können die 18V Akkus der Fa. BOSCH, AMPShare und die zugehörigen Ladegeräte verwendet werden.

Verwenden Sie unter keinen Umständen einen Akku eines anderen Herstellers!

Technische Daten

Typ	3628W	3628TW
Max. Einfüllmenge	20 Liter	
Max. Druck	0,48 MPa (4,8 bar)	
Max. Durchfluss	ca. 3,0 l/min	
Min. Betriebstemperatur	5 °C	
Max. Betriebstemperatur	40 °C	
Leergewicht (ohne Akku)	4,4 kg	7,3 kg
Gesamtgewicht max.	ca. 24,4 kg	ca. 27,3 kg
Transport	Tragbar	Rollbar
Technische Restmenge	ca. 200 ml	
Kapazität des Li-Ionen-Akkus	4,0 Amperestunden bei 18 V (5880AC)	
Gewicht des Li-Ionen-Akkus	0,6 kg BOSCH 4 Ah 18 V (5880AC)	
Versorgungsspannung des Ladegeräts	220 - 240 Volt ~ 50 - 60 Hz 95W	
Maschenweite Einfüllsieb	0,28 mm	
Schlauchlänge	4,0 m	

Tabelle 1

Zusammenbauen

Montieren Sie den Schlauch [2] auf den Schlauchnippel [16] mit der Schlauchklemme [17]. Wickeln Sie den Schlauch auf und befestigen diesen mit dem Schlauchhalter [3] am Behälter [1]. (Abb.2)

Prüfen

Sichtkontrolle: Sind alle im Lieferumfang genannten Artikel unbeschädigt?

 Achten Sie besonders auf den Schlauch [2] und die Steckkupplung [7]. (Abb. 2)





Überprüfen Sie das Gerät regelmäßig und nach längerer Nichtbenutzung z. B. einer Winterpause.

Lassen Sie beschädigte oder nicht funktionsfähige Teile sofort durch unseren Service oder von uns autorisierte Servicepartner ersetzen.

Vorbereiten









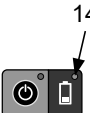

Beachten Sie die Hinweise im Kapitel „Sicherheit“.

- Vor der Benutzung des Geräts, den Behälter mit klarem Wasser auffüllen.
Schrauben Sie den Einfülldeckel [9] ab. (Abb. 3).
Sie können den Behälter stehend bis zu einer maximalen Kapazität von 20 l auffüllen.
Verschließen Sie die Öffnung mit dem Einfülldeckel [9] (Abb. 3)
- Vor der Benutzung des Geräts, den Akku aufladen.
 **Beachten Sie hierbei die Sicherheitshinweise des Akkus und die Sicherheitshinweise/Betriebsanleitung des Ladegeräts.**
- Drücken Sie die Verriegelung [10] um den Akkudeckel [11] zu öffnen. (Abb. 4)
- Setzen Sie den Akku [5] in die Schnittstelle [12]. (Abb. 5).
 **Achten Sie darauf, dass der Akku [5] hörbar einrastet.**
- Schließen Sie die Akkuabdeckung [11]. (Abb. 6)
 **Achten Sie darauf, dass die Verriegelung [10] der Akkuabdeckung [11] hörbar einrastet.**

Verwendungs des Geräts

- Verbinden Sie die Steckkupplung [7] des Schlauchs [2] mit dem Anbaugerät.
- Schließen Sie den Kugelhahn an dem Anbaugerät. (Abb. 7)
- Schalten Sie das Gerät ein, in dem Sie die ON/OFF Taste [13] drücken. (Abb. 8)
Die LED [15] leuchtet dauerhaft grün. Das Gerät befindet sich im Betriebsmodus. (Abb. 8).
Die LED [15] blinkt rot. Das Gerät hat eine Störung. Siehe Kapitel „Störung“. (Abb. 8).
Das Gerät beginnt sofort Wasser zu fördern bis der Abschaltdruck der Pumpe erreicht ist.
 **Der Ladezustand des Akkus wird durch die LED [14] dargestellt. (Abb. 8)**

	LED [14]			
	SoC	> 25 %	≥ 10 % - ≤ 25 %	< 10 %
	Akku [5]	Batterie ist i. O. 	Batterie prüfen 	Batterie nachladen 

- Ist der Abschaltdruck der Pumpe erreicht, stoppt die Pumpe und wartet 10 min im Stand-By-Betrieb.
Anschließend schaltet sich das Gerät automatisch aus.
 **Achtung, es befindet sich unter Druck stehendes Wasser in der Schlauchleitung [2].**
- Öffnen Sie den Kugelhahn an dem Anbaugerät.
- Wird vom Anbaugerät Wasser entnommen, sinkt der Druck in der Schlauchleitung [2] und das Gerät schaltet sich selbstständig wieder ein.
- Ist der Behälter leer, wird die Pumpe automatisch abgeschaltet. Füllen Sie den Behälter [1] mit klarem Wasser wieder auf, wie im Abschnitt „Vorbereiten“ beschrieben. (Abb. 3)
 **Während der Benutzung des Geräts, halten Sie die Akkuabdeckung [11] geschlossen. (Abb. 6)**

Betriebsart	Stellung Kugelhahn	Durchfluss [l/min]	bei Druck [bar]	Max. Laufzeit mit 4 Ah-Akku (voll geladen)
Max. Durchfluss	offen 	3	0,1	450 min (7,5 h)
Max. Druck	nahezu geschlossen 	1,5	4,6	140 min (2,3 h)

Tabelle 2 (Angaben in Tabelle 2 sind Richtwerte, ohne Gewähr)

Nach Gebrauch

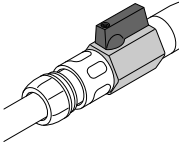
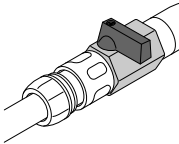

Beachten Sie die Hinweise im Kapitel „Sicherheit“.

1. Schalten Sie das Gerät durch Drücken der ON/OFF Taste [13] aus. (Abb. 8).
2. Wickeln Sie den Schlauch auf und befestigen diesen mit dem Schlauchhalter [3] am Behälter [1]. (Abb. 2).
3. Bei längerer Nichtbenutzung z.B. einer Winterpause, entleeren Sie das Gerät vollständig. Lassen Sie das Gerät leer saugen. Schrauben Sie den Einfülldeckel [9] ab (Abb. 3). Die restliche Wassermenge kann durch manuelles Kippen des Behälters [1] entleert werden.



Gerät vor Frost schützen! Bewahren Sie das Gerät in trockener und vor Sonnenstrahlen geschützter Umgebung auf.

Wartung und Pflege



Beachten Sie die Hinweise im Kapitel „Sicherheit“.

Nach 50-maligem Gebrauch oder bei Störungen, mindestens einmal jährlich:

1. Reinigen Sie das Gerät, den Schlauch [2] und die Steckkupplungen [7] unter fließendem Wasser (Abb. 2).
2. Kontrollieren und reinigen Sie das Einfüllsieb [8] (Abb. 3).
3. Kontrollieren Sie Schläuche regelmäßig auf Rissbildung. Tauschen Sie Schläuche bei Bedarf bzw. spätestens alle 3 Jahre aus.



Beachten Sie die gesetzlichen Unfallverhütungsvorschriften Ihres Landes und überprüfen Sie das Gerät regelmäßig. Sollte es keine speziellen Regeln geben, empfehlen wir alle 2 Jahre eine Prüfung durchzuführen. Gerne stellen wir Ihnen einen Prüfplan in Deutsch oder Englisch zur Verfügung.

Störungen



Verwenden Sie nur original Ersatz- und Zubehörteile.

Versuchen Sie niemals, eines der Bestandteile des Geräts zu öffnen.

Sie riskieren, dieses zu beschädigen und insbesondere Ihren Garantieanspruch zu verlieren.

Störung	Ursache	Abhilfe
Gerät schaltet sich nicht ein.	Der Akku ist nicht angeschlossen.	Prüfen Sie, dass der Akku hörbar einrastet.
Die rote LED [15] blinkt 1 x.	Der Behälter ist leer.	Behälter mit klarem Wasser auffüllen.
Die rote LED [15] blinkt 2 x.	Die Pumpe ist verstopft.	Kontaktieren Sie den Service.
Die rote LED [15] blinkt 3 x.	Der Akku ist überhitzt.	Lassen Sie den Akku abkühlen. Überprüfen Sie die Funktion des Geräts.

Kontaktadresse für weitere Infos → siehe Titelseite.

Garantie

Wir garantieren, dass ab dem Zeitpunkt des Ersterwerbs für den Zeitraum der jeweilig gültigen gesetzlichen Gewährleistungspflicht (max. 3 Jahre) dieses Gerät keine Material- und Verarbeitungsfehler aufweist. Sollten sich während der Garantiezeit Mängel herausstellen, wird der Hersteller oder der Distributor in Ihrem Land ohne Berechnung der Arbeits- und Materialkosten das Gerät reparieren oder (nach Ermessen des Herstellers) es selbst oder seine schadhafte Teile ersetzen. In so einem Fall bitten wir um unverzügliche Kontaktaufnahme mit uns. Wir benötigen die Rechnung oder den Kaufbeleg über den Erwerb des Gerätes. Ausgenommen von der Garantie sind Verschleißteile (Dichtungen, O-Ringe, Manschette usw.) und Defekte, die auf Grund unsachgemäßen Gebrauchs und höherer Gewalt aufgetreten sind.

EU Konformitätserklärung

Wir, die MESTO Spritzenfabrik Ernst Stockburger GmbH, Ludwigsburger Straße 71, D-71691 Freiberg,

erklären in alleiniger Verantwortung, dass das MESTO-Wasserzuführgerät 3628.. in der gelieferten Ausführung allen einschlägigen Bestimmungen der Richtlinien 2014/35/EU, 2014/30/EU, 2011/65/EU entspricht und in Übereinstimmung mit den jeweils gültigen Versionen der folgenden Normen entwickelt und gefertigt worden ist:

IEC 60335-1

IEC 60335-2-41

EN 55014-1

EN 55014-2

Rolf Rehkugler ist bevollmächtigt die technischen Unterlagen zusammenzustellen.

Freiberg, 15.01.2025

Bernd Stockburger – Geschäftsführer –

Safety



Only trained, healthy and rested people may work with the device.
 You should not be under the influence of alcohol, drugs or medication.
 Children and adolescents must not use the device
 Keep the spraying devices safe from access to children.
 Take precautions to prevent hazardous substances from being misused.
 This appliance is not intended for use by persons (*including children*) with reduced physical, sensory or mental capabilities, or lack of experience and/or knowledge, unless they have been given supervision or instruction concerning use of the appliance by a person responsible for their safety.
 This appliance can be used by children aged from 8 years and above and persons with reduced physical, sensory or mental capabilities or lack of experience and knowledge if they have been given supervision or instruction concerning use of the appliance in a safe way and understand the hazards involved.
 Children must not play with the appliance.
 Children must be supervised to ensure that they do not play with the appliance.
 Cleaning and user maintenance shall not be made by children without supervision.
 → **Accident risk!**



Wear appropriate protective clothing, goggles and respiratory protection in line with the applicable national regulations when working with hazardous substances.



Wear safety shoes that correspond at least to safety class S2.



There is a risk of slipping or tripping on smooth or wet surfaces, snow, ice, on slopes and on uneven terrain.

The device is very heavy. Use it on a solid and flat surface.

→ **Accident risk!**



Do not allow the device to remain under pressure and/or exposed directly to sunlight.

Make certain the device is not heated beyond the maximum operating temperature. (→ *Table 1*).

Protect the device from frost and ammonia.



The device must be used at temperatures between +5 °C and +40 °C only.

Use only original spare and accessory parts.



We cannot assume any liability resulting from the use of third-party parts.
 These safety instructions apply only to 18 V Bosch Li-Ion AMPShare GBA batteries.
 Remove defective batteries from the appliance and dispose them safely.
 If the device is stored unused for a long period of time, remove the battery.
 Do not short-circuit the supply terminals of the battery.



Disposal: Do not dispose the sprayer, the batteries and the battery charger with the household trash. The sprayer, the batteries and the battery charger must be taken to your local recycling station.



Never dispose used batteries on fire or disassemble them. Dispose them at your local recycling station.



Observe also the separate instructions for usage of the rechargeable battery and the battery charger.

Welcome and congratulations

on purchasing your new quality product. Thank you for the trust you have shown in our brand. Your satisfaction with our product and services is very important to us. Please contact us if your expectations are not met. You will find our address on the title page of these instructions for use.



Make certain to read the instructions for use before using the device!
Keep the instructions for use in a safe place where they can be easily found.



The instructions for use are an integral part of the device and must be enclosed when the device is passed on. Observe also the separate instructions for usage of the rechargeable battery and the battery charger.

Particular safety measures are required when working with the device.

The data and illustrations in these instructions for use are for orientation only and not binding in any way. MESTO reserves the right to make changes or improvements to its products if it considers these appropriate without having to notify customers owning a similar model about this fact.

Usage

The MESTO-water supply device 3628.. is designed for supplying clean water, especially for the effective control of dust, when using attachments such as drills, concrete saws, cut-off grinders etc., and for watering plants.



Improper use may result in dangerous injuries and environmental damage.

The device may be used outdoors or in well ventilated rooms only. Have the salesperson or an expert show you how to operate the device if you are working with it for the first time.

Not suitable for

- plant protection products, fertilizers
- liquids other than clean water
- water at temperatures above 40 °C
- use in applications for foodstuffs

Under no circumstances should it be used

- as an eyewash
- as a supply of drinking water

Environmental protection



Your device contains many valuable and reusable raw materials. Therefore please return it to your specialized dealer or an authorized dealer for proper recycling.



Observe also the separate instructions for usage of the rechargeable battery and the battery charger.

Scope of delivery

Tank [1], with spray line [2]. (Fig. 1)

Optional:

Lithium-ion battery [5], battery charger [6], trolley [18]. (Fig. 1)



Alternatively, 18V BOSCH, AMPShare rechargeable batteries and the corresponding chargers can be used.

Do not under any circumstances use rechargeable batteries from another manufacturer!

Technical data

Type	3628W	3628TW
Max. filling amount	20 liters (5.3 gallons)	
Max. spraying pressure	0.48 MPa (4.8 bar, 70 psi)	
Max. flow rate	approx. 3.0 l/min (0.8 gpm)	
Min. operating temperature	5 °C (41 °F)	
Max. operating temperature	40 °C (104 °F)	
Weight when empty	4.4 kg	7.3 kg
Gross weight max.	approx. 24.4 kg	approx. 27.3 kg
Transport	Portable	Can be rolled
Technical residual quantity	approx. 200 ml (0,05 gallons)	
Capacity of the Li-ion battery	4,0 ampere hours at 18 V (5880AC)	
Weight of the Li-ion battery	0,6 kg BOSCH 4 Ah at 18 V (5880AC)	
Supply voltage of the charger	220 - 240 Volt ~ 50 - 60 Hz 95W	
Mesh size of the filling strainer	0.28 mm	
Length of the hose	4.0 m	

Table 1

Assembly

Install the hose [2] on the hose nipple [16] with the hose clamp [17]. Wrap up the hose and attach it to the tank [1] with the hose holder [3]. (Fig.2)

Checks

Visual inspection: Are all products listed in the scope of delivery in perfect undamaged condition?

 Pay particular attention to the hose [2] and the plug-in couplings [7] (Fig. 2)



Check the device regularly and after a longer period of non-use, e.g. a winter break. Have damaged parts or parts that do not work properly repaired immediately by our customer service department or by service partners authorized by us.

Preparation



Observe the instructions in the section entitled "Safety".

- Before using the device, fill the tank with clear water.
Unscrew the screw cap [9]. (Fig. 3)
You can fill the tank on its side or standing up to a maximum capacity of 20 l. Close the screw cap [9]. (Fig. 3)
- Before using the device, charge the rechargeable battery.
 Observe also the separate instructions for usage of the rechargeable battery and the battery charger.
- Press the lock [10] to open the battery cover [11]. (Fig. 4)
- Place the rechargeable battery [5] on the interface [12]. (Fig. 5)
 Make sure that the rechargeable battery [5] audibly engages.
- Close the battery cover [11]. (Fig. 6)
 Make sure that the lock [10] of the battery cover [11] audibly clicks into place.

Device usage

- Connect the plug-in coupling [7] of the hose [2] to the attachment.
- Close the ball valve on the attachment. (Fig. 7)
- Turn on the device by pressing the ON/OFF button [13]. (Fig. 8)
The LED [15] lights up permanently green. The device is in operating mode. (Fig. 8).
The LED [15] flashes red. The device has a malfunction. See chapter "Disorder". (Fig. 8).
The device immediately begins to pump water until the shut-off pressure of the pump is reached.
 The charge level of the battery is indicated by the LED [14]. (Fig. 8)

	LED [14]			
	SoC	> 25 %	≥ 10 % - ≤ 25 %	< 10 %
	Battery [5]	Battery is OK. 	Check battery 	Recharge the battery

- When the shut-off pressure of the pump is reached, the pump stops and waits for 10 minutes in stand-by mode.
The device then switches off automatically.
 Attention, there is pressurized water in the hose line [2].
- Open the ball valve on the attachment.
- If water is taken from the attachment, the pressure in the hose line [2] drops and the device switches on again automatically.
- When the tank is empty, the pump is turned off automatically. Refill the tank [1] with clear water as described in the section entitled "Preparation". (Fig. 3)
 When using the device, keep the battery cover [11] closed. (Fig. 6)

Mode	Position Ball valve	Flow [l/min]	at pres- sure [bar]	Max. runtime with 4 Ah battery (fully charged)
Max. flow	open 	3	0,1	450 min (7,5 h)
Max. pressure	almost closed 	1,5	4,6	140 min (2,3 h)

Table 2 (Information in table 2 is approximate, without guarantee)

After Usage

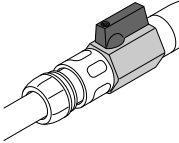
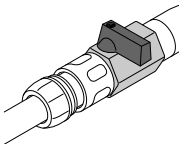

Observe the instructions in the section entitled "Safety".

1. Turn off the device by pressing the ON/OFF button [13]. (Fig. 8)
2. Wrap up the hose and attach it to the container [1] using the hose holder [3]. (Fig. 2).
3. If the device is not going to be used for a longer period, e.g. during a winter break, always empty it fully.

Allow the device to vacuum. Unscrew the filler cap [9] (Fig. 3).

The remaining amount of water can be emptied by manually tilting the container [1].



Protect the device from frost! Store the device in a dry environment and protect it from direct sunlight.

Care and maintenance



Observe the instructions in the section entitled "Safety".

After using the device 50 times or if the device malfunctions, at least once a year:

1. Clean the device, the hose [2] and the plug-in couplings [7] under running water. (Fig. 2)
2. Check and clean the filling strainer [8]. (Fig. 3)
3. Check the hoses regularly for crack formation. Replace hoses as required or every three years at the latest.



Observe the legal requirements of your country for accident prevention and check the device in regular intervals.

If there are no special rules, we recommend you have the device examined by a competent professional every 2 years. We would be happy to provide you with an inspection schedule in German or English.

Faults



Use only original spare and accessory parts.
 Never try to open one of the components of the device.
 There is the risk of damaging it and especially of voiding the guarantee.

Fault	Cause	Remedy
The device does not turn on.	The rechargeable battery is not connected.	Make sure that the rechargeable battery audibly engages.
The red LED [15] flashes 1 x.	The tank is empty.	Fill the tank with clear water.
The red LED [15] flashes 2 times.	The pump is clogged.	Contact the service.
The red LED [15] flashes 3 times.	The battery is overheated.	Allow the battery to cool down. Check the function of the device.

Contact address for additional information → see title page.

Warranty

We guarantee that from the time it is first purchased for a period of the legally valid required warranty period (maximum 3 years) this device will not exhibit any material or processing errors. If defects are discovered during the warranty period, the manufacturer or the distributor in your country will repair the device without charging for the labor or material or (at the discretion of the manufacturer) replace the device itself or its defective parts. If such defects are discovered, please contact us immediately. We require the invoice or cash register receipt for purchase of the device. The warranty does not include wearing parts (seals, O-rings, diaphragm, etc.) or defects, which have occurred due to improper use or unforeseeable circumstances.

EU Declaration of Conformity

We, MESTO Spritzenfabrik Ernst Stockburger GmbH, Ludwigsburger Straße 71, D-71691 Freiberg,

declare under our sole responsibility that the MESTO water supply device 3628.. in the version supplied complies with all relevant provisions of the directives 2014/35/EU, 2014/30/EU, 2011/65/EU and have been developed and manufactured in accordance with the currently valid versions of the following standards:

IEC 60335-1
 IEC 60335-2-41
 EN 55014-1
 EN 55014-2

Rolf Rehkugler is authorized to compile the technical documentation.

Freiberg, 15.01.2025

Bernd Stockburger – Managing Director –

Sécurité



Seules des personnes formées, en bonne santé et bien reposées doivent travailler avec l'appareil. Elles ne doivent pas se trouver sous l'influence de l'alcool, de drogues ou de médicaments. Les enfants et les jeunes ne doivent pas utiliser l'appareil.

Conservez le pulvérisateur hors de portée des enfants.

Prenez des mesures préventives contre l'usage abusif lors de l'utilisation de produits dangereux.

Cet appareil n'est pas destiné à être utilisé par des personnes (*y compris des enfants*) avec des capacités physiques, sensorielles ou mentales limitées ou manquant d'expérience et/ou de connaissances, sauf si ces personnes sont supervisées par une personne responsable de leur sécurité.

Cet appareil peut être utilisé par des enfants de 8 ans et plus, ainsi que par des personnes avec des capacités physiques, sensorielles ou mentales limitées ou manquant d'expérience et de connaissances s'ils sont supervisés ou s'ils ont été formés à l'utilisation sûre de l'appareil et s'ils comprennent les dangers qui en émanent.

Les enfants n'ont pas le droit de jouer avec l'appareil.

Les enfants doivent être surveillés pour s'assurer qu'ils ne jouent pas avec l'appareil.

Le nettoyage et l'entretien par l'utilisateur ne doivent pas être réalisés par des enfants sans surveillance.

→ Risque d'accident !



Lors de la manipulation de substances dangereuses, portez des vêtements et lunettes de protection ainsi qu'une protection respiratoire conformément aux dispositions nationales en vigueur.



Portez des chaussures de sécurité répondant au minimum à la classe de sécurité S2.



Il existe un risque de glissades et de chutes en cas de verglas, de pluie, de neige, de glace, sur les pentes et les terrains accidentés.

L'appareil est très lourd. Utilisez-le uniquement sur un emplacement solide et plat.

→ **Risque d'accident !**



Ne laissez pas l'appareil exposé au soleil. Assurez-vous que l'appareil n'est pas échauffé au-delà de la température maximale de service (→ *Tableau 1*).

Protégez l'appareil du gel et de l'ammoniac.



L'appareil doit impérativement être utilisé à des températures comprises entre +5 °C et +40 °C.



N'utilisez que des pièces de rechange et des accessoires d'origine.

Nous déclinons toute responsabilité en cas d'utilisation de pièces d'autres fabricants.

Ces consignes de sécurité s'appliquent uniquement aux batteries li-ion 18 V AMPShare GBA Bosch.

Retirez les batteries défectueuses de l'appareil et les éliminer de manière sûre.

Si l'appareil est rangé pour une période prolongée sans être utilisé, retirez la batterie.

Ne pas court-circuiter les bornes d'alimentation de la batterie.



Recyclage : Ne jetez pas le pulvérisateur, les batteries et le chargeur de batterie avec les ordures ménagères. Le pulvérisateur, les batteries et le chargeur de batterie doivent être apportés à votre centre de recyclage local.



Ne jetez jamais les piles usagées au feu et ne les démontez jamais. Jetez-les à votre station de recyclage locale.



Tenez également compte des consignes spécifiques concernant l'utilisation de la batterie et de son chargeur.

Toutes nos félicitations

pour l'achat de votre nouveau produit de qualité et tous nos remerciements pour la confiance que vous accordez à notre marque.

Votre satisfaction en ce qui concerne notre produit et notre service est très importante pour nous. Nous vous serions reconnaissants de nous informer si vos attentes devaient être déçues. Vous trouverez notre adresse sur la page de garde de ce mode d'emploi.



Lisez le mode d'emploi avant d'utiliser l'appareil !

Conservez soigneusement le mode d'emploi.



Le mode d'emploi fait partie intégrante de l'appareil et doit donc être transmis en cas de cession du système.

Tenez également compte des consignes spécifiques concernant l'utilisation de la batterie et de son chargeur.

Des mesures de sécurité particulières sont nécessaires lors du travail avec l'appareil.

Les indications et illustrations dans ce mode d'emploi sont uniquement données à titre indicatif et ne sont en aucun cas contraignants. La société MESTO se réserve le droit de modifier ou améliorer ses produits si elle le juge utile sans devoir en informer les clients qui possèderaient un modèle similaire.

Utilisation

L'appareil d'alimentation en eau MESTO 3628.. est destiné à l'application d'eau propre, notamment pour la maîtrise de la poussière, en association avec des appareils rapportés tels que les perceuses, les scies à béton, les tronçonneuses, etc., ainsi qu'à l'arrosage des plantes.



Une utilisation inappropriée peut conduire à de graves blessures et des dommages environnementaux.

L'appareil doit être utilisé uniquement à l'extérieur et dans des locaux bien ventilés.

S'il s'agit de la première fois que vous utilisez un tel appareil, faites-vous expliquer son fonctionnement par le vendeur ou un spécialiste.

Ne convient pas pour

- les produits phytosanitaires, les engrais
- d'autres liquides que l'eau propre.
- l'eau à des températures supérieures à 40 °C
- l'utilisation dans le domaine alimentaire.

N'utiliser l'appareil en aucun cas

- comme douche oculaire
- comme alimentation en eau potable

Protection de l'environnement



Votre appareil contient des matières premières précieuses et recyclables.

Vous devez donc le restituer à votre revendeur spécialisé ou à un revendeur agréé afin d'autoriser sa revalorisation conforme.



Tenez également compte des consignes spécifiques concernant l'utilisation de la batterie et de son chargeur.

Etendue de la livraison

Réservoir [1], avec conduite de pulvérisation [2] (fig. 1).

En option :

batterie lithium-ion [5], chargeur de batterie [6], chariot de transport [18] (fig. 1).



En alternative, il est possible d'utiliser les batteries 18 V de la société BOSCH, AMPShare et les chargeurs correspondants.

N'utilisez en aucun cas une batterie d'un autre fabricant !

Caractéristiques techniques

Type	3628W	3628TW
Quantité de remplissage max.	20 litres	
Pression de pulvérisation max.	0,48 MPa (4,8 bar)	
Débit max.	env. 3,0 l/min	
Température de service min.	5 °C	
Température de service max.	40 °C	
Poids à vide	4,4 kg	7,3 kg
Poids total max.	env. 24,4 kg	env. 27,3 kg
Transport	portable	enroulable
Quantité résiduelle	env. 200 ml	
Capacité de la batterie li-ion	4,0 ampère-heure à 18 V (5880AC)	
Poids de la batterie li-ion	0,6 kg BOSCH 4 Ah 18V (5880AC)	
Tension d'alimentation du chargeur	~220 à 240 Volt et 50 à 60 Hz 95W	
Maille du tamis de remplissage	0,28 mm	
Longueur de flexible	4,0 m	

Tableau 1

Assemblage

Montez le tuyau [2] sur le raccord de tuyau [16] avec le collier de serrage [17]. Enroulez le tuyau et fixez-le au récipient [1] à l'aide du support de tuyau [3]. (fig. 2)

Contrôle

Contrôle visuel : tous les articles indiqués dans l'étendue de livraison sont-ils intacts ?



Vérifiez en particulier le flexible [2] et le raccord rapide [7] (fig. 2).





Vérifiez l'appareil à intervalles réguliers et si vous ne l'avez pas utilisé depuis longtemps, par ex. pendant l'hiver.

Faites immédiatement remplacer les pièces endommagées ou qui ne sont plus opérationnelles par notre service après-vente ou par un partenaire de maintenance autorisé.

Préparation











Respectez les indications du chapitre « Sécurité ».

- Avant l'utilisation de l'appareil, remplir le réservoir d'eau claire.
Dévissez le bouchon fileté [9] (fig. 3).
Vous pouvez remplir le réservoir placé à l'horizontale et ou à la verticale jusqu'à une capacité maximale de 20 l. Revissez le bouchon fileté [9] (fig. 3).
- Avant l'utilisation de l'appareil, charger la batterie.
 **Tenez également compte des consignes spécifiques concernant l'utilisation de la batterie et de son chargeur.**
- Appuyez sur le verrouillage [10] pour ouvrir le couvercle de la batterie [11] (fig. 4).
- Placez la batterie [5] sur l'interface [12] (fig. 5).
 **Veillez à ce que la batterie [5] s'engage de façon audible.**
- Fermez le couvercle de la batterie [11] (fig. 6).
 **Assurez-vous que le verrou [10] du couvercle de la batterie [11] est enclenché.**

Utilisation de l'appareil

- Reliez le raccord rapide [7] du tuyau [2] à l'appareil rapporté.
- Fermez le robinet à bille l'appareil. (fig. 7)
- Allumez l'appareil en appuyant sur le bouton ON/OFF [13]. (fig. 8)
La LED [15] verte est allumée en permanence. L'appareil est en mode de fonctionnement (Fig. 8).
La LED [15] rouge clignote. L'appareil présente un dysfonctionnement. Voir chapitre « Défaut ». (fig. 8).
L'appareil commence immédiatement à pomper de l'eau jusqu'à ce que la pression d'arrêt de la pompe soit atteinte.
 **L'état de charge de la batterie est indiqué par la LED [14]. (fig. 8)**

	LED [14]			
	SoC	> 25 %	≥ 10 % - ≤ 25 %	< 10 %
	Batterie [5]	La batterie est OK. 	Vérifier la batterie 	Recharger la batterie 

- Si la pression d'arrêt de la pompe est atteinte, la pompe s'arrête et attend 10 minutes en mode veille.
L'appareil s'éteint alors automatiquement.
 **Attention, il y a de l'eau sous pression dans le tuyau [2].**
- Ouvrez le robinet à bille sur l'accessoire.
- Si de l'eau s'écoule de l'accessoire, la pression dans le tuyau [2] chute et l'appareil se remet en marche.
- Lorsque le réservoir est vide, la pompe se coupe automatiquement. Remplissez le réservoir [1] à l'eau claire, conformément à la description dans la section « Préparation » (fig. 3).
 **Pendant l'utilisation de l'appareil, gardez le couvercle de la batterie [11] fermé (fig. 6).**

Mode de fonctionnement	position robinet à bille	débit [l/min]	sous pression [bar]	Autonomie maximale avec une batterie de 4 Ah (entièrement chargée)
Débit maximum	ouvert 	3	0,1	450 min (7,5 h)
Pression maximale	presque fermé 	1,5	4,6	140 min (2,3 h)

Tableau 2 (informations du tableau 2 à titre indicatif et non garanties)

Après utilisation

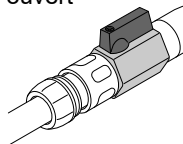
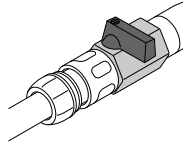

Respectez les indications du chapitre « Sécurité ».

1. Désactivez l'appareil en appuyant sur le bouton ON/OFF [13] (fig. 8).
2. Enroulez le tuyau et fixez-le au réservoir [1] à l'aide du support de tuyau [3]. (fig. 2).
3. En cas de non utilisation prolongée, par ex. pendant les vacances d'hiver, videz complètement l'appareil. Laissez l'appareil vider l'aspirateur. Dévissez le bouchon de remplissage [9] (fig. 3).

La quantité d'eau restante peut être vidée en inclinant manuellement le réservoir [1].

 **Protégez l'appareil du gel !** Conservez l'appareil dans un environnement sec, à l'abri des rayons du soleil.

Maintenance et nettoyage



Respectez les indications du chapitre « Sécurité ».

Après 50 utilisations ou en cas de dysfonctionnement, au moins une fois par an :

1. Nettoyez l'appareil, le flexible [2] et le raccord rapide [7] à l'eau courante (fig. 2).
2. Contrôlez et nettoyez le tamis de remplissage [8] (fig. 3).
3. Contrôlez régulièrement la formation de fissures sur les flexibles. Remplacez les flexibles au besoin ou au minimum tous les 3 ans.



Respectez les prescriptions légales de prévention des accidents de votre pays et contrôlez régulièrement l'appareil.

S'il n'existe pas de règles particulières, nous recommandons un contrôle tous les 2 ans par un expert.

Nous mettrons volontiers un plan de contrôle en allemand ou en anglais à votre disposition.

Défauts



N'utilisez que des pièces de rechange et des accessoires d'origine.
N'essayez jamais d'ouvrir l'un des composants de l'appareil.
Vous risquez en effet de l'abîmer auquel cas votre garantie sera caduque.

Défaut	Cause	Solution
L'appareil ne s'active pas.	La batterie n'est pas connectée.	Vérifiez que la batterie s'engage de façon audible.
La LED rouge [15] clignote 1 x.	Le réservoir est vide.	Remplissez le réservoir avec de l'eau claire.
La LED rouge [15] clignote 2 x.	La pompe est bouchée.	Contactez le service après vente.
La LED rouge [15] clignote 3 x.	La batterie a surchauffé.	Laissez la batterie refroidir. Vérifiez le fonctionnement de l'appareil.

Adresse à contacter pour des informations supplémentaires → voir page de garde.

Garantie

Nous garantissons que, à partir du moment de l'achat, cet appareil ne présente pas de défaut de matériau ou de fabrication pendant une période correspondant à l'obligation légale de garantie respectivement valable (max. 3 ans). Si des défauts devaient se présenter pendant la période de garantie, le fabricant ou le distributeur dans votre pays réparera l'appareil sans porter en compte de frais de matériau ni de main-d'œuvre ou (à l'appréciation du fabricant) remplacera l'appareil ou les pièces défectueuses. Dans un tel cas, nous vous prions de nous contacter au plus tôt. Vous devez conserver la facture ou le ticket de caisse concernant l'achat de l'appareil. Sont exclus de la garantie les pièces d'usure (joints d'étanchéité, joints toriques, manchette, etc.) et les défauts qui sont à mettre sur le compte d'une utilisation non conforme et d'un cas de force majeure.

Déclaration de conformité UE

Nous, la société MESTO Spritzenfabrik Ernst Stockburger GmbH, Ludwigsburger Straße 71, D-71691 Freiberg,

déclarons, sous notre seule responsabilité, que le modèle d'appareil d'alimentation en eau MESTO 3628.. dans la version fournie est conforme à toutes les dispositions pertinentes des directives 2014/35/UE, 2014/30/UE, 2011/65/UE et à été développé et fabriqué conformément aux directives en vigueur des versions des normes suivantes :

IEC 60335-1

IEC 60335-2-41

EN 55014-1

EN 55014-2

Rolf Rehkugler est habilité à constituer la documentation technique.

Freiberg, 15.01.2025

Bernd Stockburger – gérant –